

Enoitalia può fornire, oltre ai serbatoi di stoccaggio, i macchinari successivi per effettuare la pastorizzazione ed il confezionamento del succo, sia in bottiglia che in bag in box.

In addition to the storage tanks, Enoitalia can supply the subsequent machinery for pasteurizing and packaging the juice, both in bottle and in bag in box.

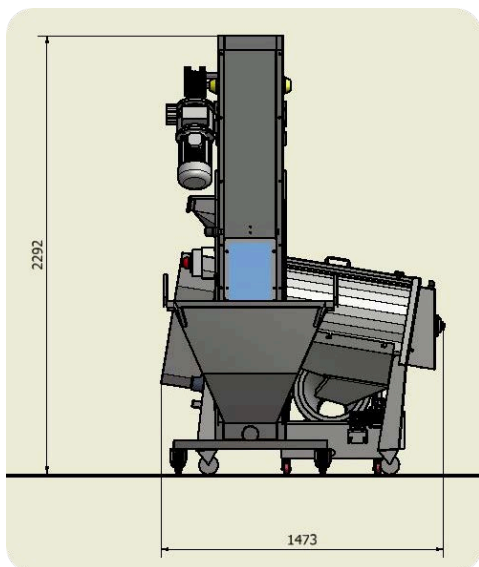

La polpa pulita viene ulteriormente filtrata dal macchinario ROTOFILTER, che segue una separazione a 0,3mm tra il succo e la polpa pulita. La resa di questa linea è di oltre il 95%, con una percentuale di succo di circa il 60% (varia in base alla frutta lavorata) e un 40% di polpa pulita pronta all'uso.

The cleaned pulp is further filtered by the ROTOFILTER machine, with a 0.3mm separation between the juice and the clean pulp. The yield of this line is over 95%, with a juice percentage of about 60% (it depends on the fruit processed) and 40% of clean pulp ready for use.



ENOITALIA GROUP

Enoitalia is an Italian company founded in 1962, specialized in design and production of machines for the oenological industry.

Present in over 45 countries around the world, with more than 500000 items sold, Enoitalia offers to its customers innovative products, continuous technical assistance and competitive business conditions.

Since 2007 we've created new divisions: EnoBeer, specialized in design and production of brewery; Enotoscana, for production of inox tanks.

Our quality made in Italy joined with a young and dynamic team, has enabled us to increase even more, creating a reality based on stability and innovation.

Enoitalia è un'azienda italiana fondata nel 1962, specializzata nella progettazione e produzione di macchine per l'industria enologica.

Presente in oltre 45 paesi in tutto il mondo con 500000 articoli venduti, Enoitalia offre ai suoi clienti prodotti innovativi, assistenza tecnica continua e condizioni di mercato competitive.

Dal 2007 abbiamo creato due nuove divisioni: EnoBeer, per progettazione e produzione di impianti per produzione di birra; Enotoscana, per la produzione di serbatoi in acciaio inox.

La nostra qualità made in Italy unita ad un team giovane e dinamico, ci ha permesso di espanderci ancora di più, creando una realtà basata su stabilità e innovazione.

LINEA MELE

APPLE LINE

OUR COMPANIES



ENOITALIA
ENOLOGICAL EQUIPMENTS

Via Provinciale Pisana, 162 - 50050
Cerreto Guidi - Firenze
+39 0571 588031
info@enoitalia.net

www.enoitaliagroup.com



La linea automatica per la lavorazione delle mele comprende una prima postazione di scarico e selezione (tavolo rimuovibile da 1mt) e lavaggio mele (tramoggia di carico dotata di griglia di separazione).

The automatic line for apple processing includes a first unloading and selection station (1mt removable table) and apple washing (loading hopper equipped with separation grid).



Il nastro elevatore trasporta i frutti ad una prima postazione di lavaggio a getto continuo, ed a una successiva postazione di frantumatura per mezzo del mulino integrato. Su richiesta il mulino può essere mantenuto separato dal nastro elevatore.

The elevator belt transports the fruits to a first continuous jet washing station and to a subsequent crushing station by means of the integrated mill. Upon request, the mill can be supplied separated from the elevator belt.



I frutti frantumati vengono automaticamente lavorati dalla passatrice che elimina le parti di scarto (buccia e semi), realizzando una purea utilizzabile per marmellate o nettare di frutta.

The crushed fruits are automatically processed by the machine which eliminates the waste parts (peel and seeds), creating a puree that can be used for jams or fruit nectar.



CARATTERISTICHE / FEATURES

Motore / Engine Kw	8
Alimentazione / Power	Trifase-Threephase
Altezza scarico / Discharge height	1700 mm
Altezza carico a terra / Ground charge height	600 mm
Portata / Capacity	1000 kg/h
Peso / Weight	550 Kg